



北九州芸術劇場

KITAKYUSHU PERFORMING ARTS CENTER

北九州芸術劇場

〒803-0812 福岡県北九州市小倉北区室町1丁目1-1-11リバーウォーク北九州内 TEL 093-562-2655 FAX 093-562-2588

Kitakyushu Performing Arts Center

1-1-1-11 Muromachi, River Walk Kitakyushu, Kokurakita-ku, Kitakyushu city, Fukuoka 803-0812 Japan

Phone 093-562-2655, Facsimile 093-562-2588 <http://www.kitakyushu-performingartscenter.or.jp/>

コンセプト

Theatre Concept

北九州芸術劇場という名前には、「劇場文化」を根付かせたいという思いが込められています。

建物という「容れ物」に、沢山の人の知恵を入れ、「劇場」に育てていく。

そのためのキーワードは、「創る」「育つ」「観る」。

芸術文化が生活になくてはならないものとなり、人々が生き生きし、都市や産業に創造力が生まれる。

そんな場面を演出します。

In the name “Kitakyushu Performing Arts Center”, we put our hope and wish to “Establish THEATRICAL CULTURE” in this city. By adding people’s ideas into a “Receptacle” which we call Building, we can develop it to “THEATRE”. “Creation”, “Promotion” and “Appreciation” are the key words for it. We produce life style with “ART & CULTURE” that everyone enjoys, and that gives creativity to the city and industry.

大ホール

Hall



▲幕設置状態（前舞台なし）acting condition (without fore-stage)



▲幕設置状態（前舞台あり）acting condition (with fore-stage)



▲音響反射板設置状態 concert condition



▼緞帳を下ろした状態 house curtain

3

ミュージカル、バレエ、クラシック、ポピュラー。
舞台芸術から音楽まで、多様な催し物が開催される
プロセニウム型の多機能ホール。
木に包まれた曲線的な客席空間は温かい雰囲気に満ちています。

大ホール

Hall

Musical, Ballet, Classical Music, Popular Music.
Various kinds of arts from performing art to music
can be seen at this proscenium style multi- purpose
theatre. Carvaceous wooden seating space gives
warm atmosphere of peace.

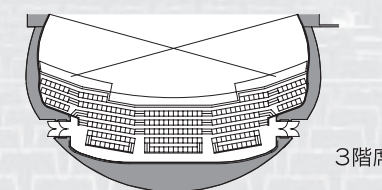
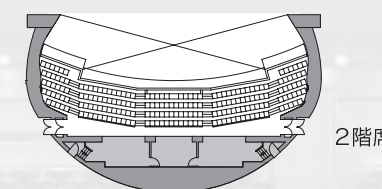
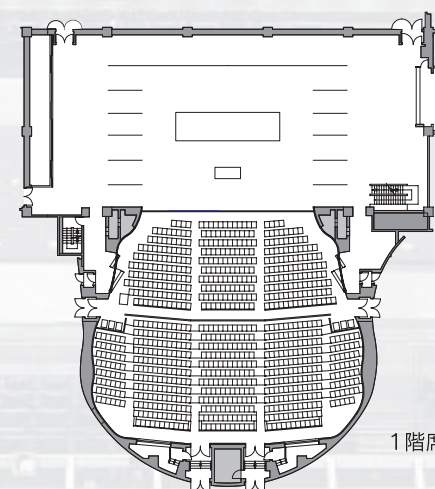

◀7階ホワイエ 7F foyer



4

大ホール

▼ 6階ホワイエから小倉城を望む Kokura Castle from 6F foyer



▼大ホール舞台から view from the stage



▲ 6階ホワイエ 6F foyer

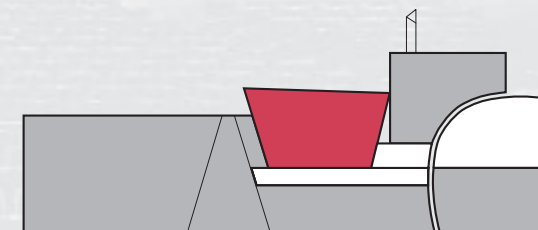

中劇場

Theatre

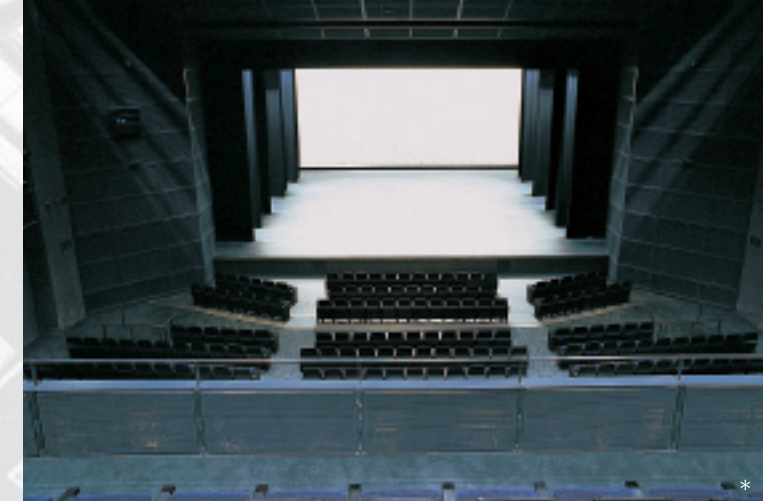

▲幕設置状態（前舞台なし）acting condition (without fore-stage)



▲幕設置状態（前舞台あり）acting condition (with fore-stage)

中劇場

サイドバルコニー席を持つ客席空間は、舞台と客席が近く、臨場感を演出します。役者たちのせりふ回し、ダンサーの息づかい、それに反応する観客の拍手、笑い。アーティストの表現のみに集中できる、そんな気分にはさせてくれる空間です。

Close distance between stage and seats with side balcony gives you more presence. Actors' line, dancers' breathing sound. People's crapping and laughter towards it. You can concentrate only on artist's expressions in this spatial theatre.

Theatre

▼7階ホワイエ（エントランス上部）7F foyer (above entrance)



▼8階ホワイエ 8F foyer

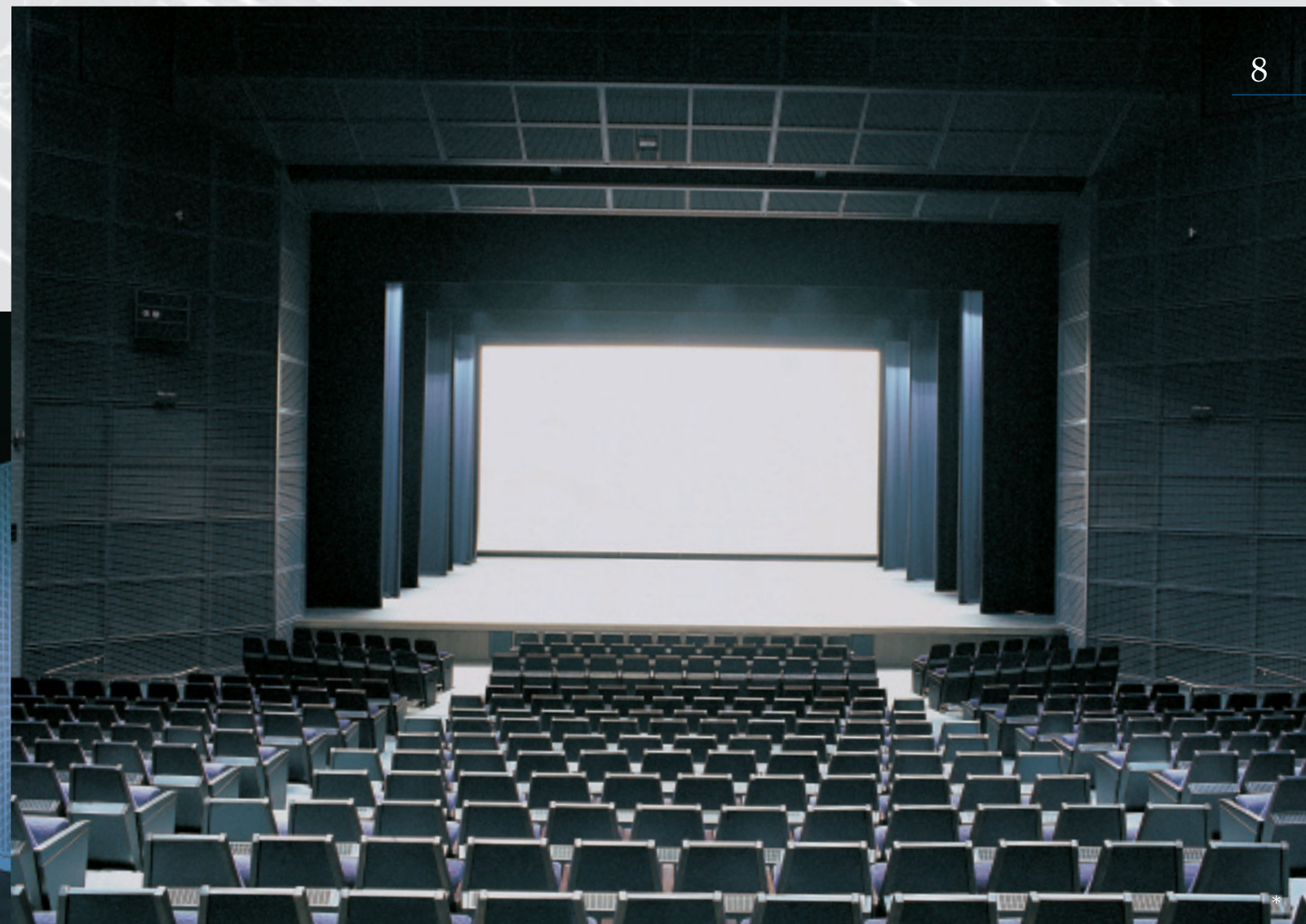

中劇場



▲中劇場エントランス THEATRE entrance



▲舞台から view from the stage

9

▼作業性を重視した舞台上部スノコ spacious gridiron above stage

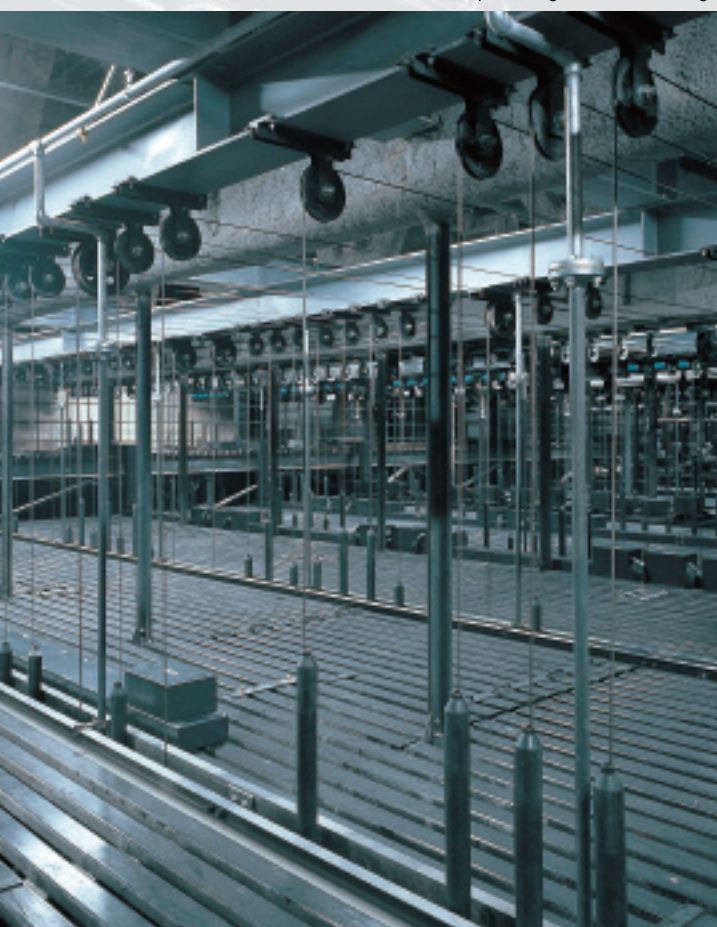

10

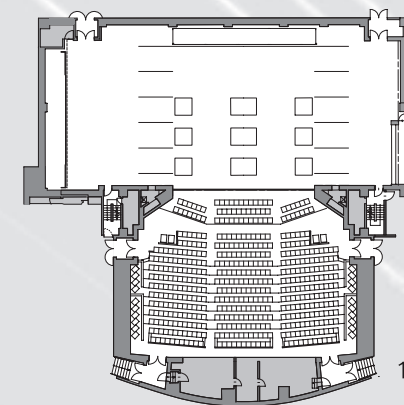

1階席

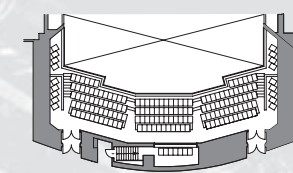

2階席

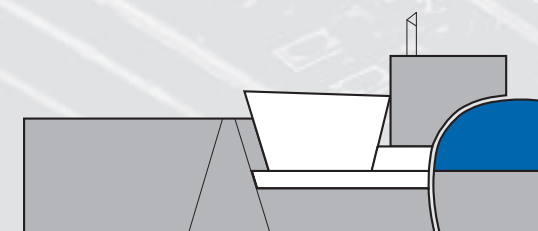

小劇場



Play House



舞台側より（段床設置状態） from stage (with roll-back seats) ▲

小劇場

11

あるのはただの四角い箱。
そこにアーティスト達が創り出す舞台、そして客席。
個性と創造性に溢れた「劇場空間」。
そんなシンプルな箱を作りました。
「なにもない空間」
そこには大きな期待があります。



ホワイエ
foyer



▲エントランスロビー entrance lobby



▲平土間状態 flat floor condition



段床状態 seating condition ▲

12

Play House

Here we have one empty box.
Artists create their own stages and atmosphere.
A box contains stage and seats with all means
of individual character and creativity that we
call "Spatial Theatre".
We create this simple box.
"Empty Space"
It has prospect and hope for everyone in it.

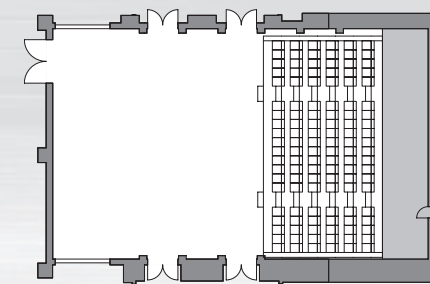

平面図

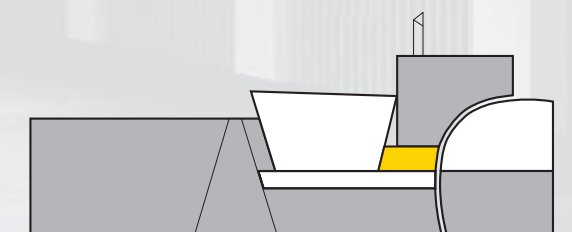

付帯諸室



▲中劇場音響室 THEATRE sound control room

Supporting Rooms

Art Exploration Center

芸術文化
情報センター



▲芸術劇場プレイガイド・インフォメーション Performing Arts Center box office/information



▲中劇場楽屋 THEATRE dressing room



▲大ホール楽屋 HALL dressing room

芸術文化情報センターでは芸術に関する様々な情報を提供しています。公演情報のチェックやチケットの購入、舞台芸術関連の書籍の閲覧など、常に新しい文化情報を得ることができます。

We provide various kinds of information about art in here at Art Exploration Center. You can check out performance information, purchase tickets or read books about performing arts at the library so you can always get the most updated cultural information.



▲アートライブラリー Art Library

▼中劇場調光室 THEATRE lighting control room



▲市民ギャラリー Exhibition Space

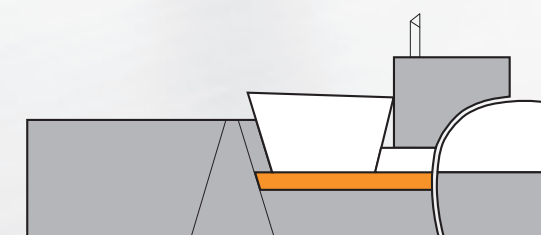

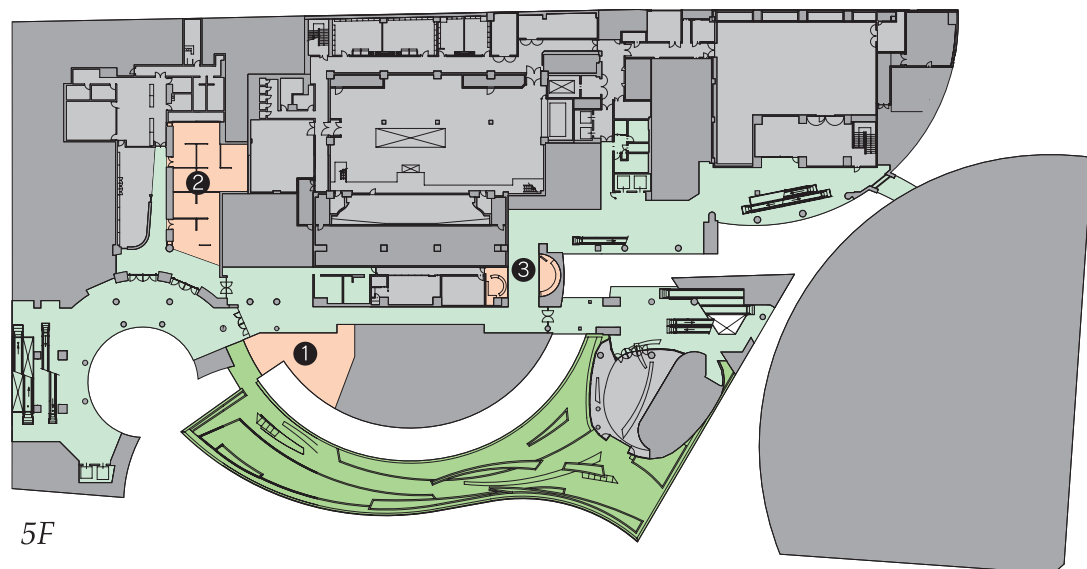

5F

- ①アートライブラリー Art Library ③芸術劇場プレイガイド・インフォメーション
- ②市民ギャラリー Exhibition Space Performing Arts Center Box Office/Information

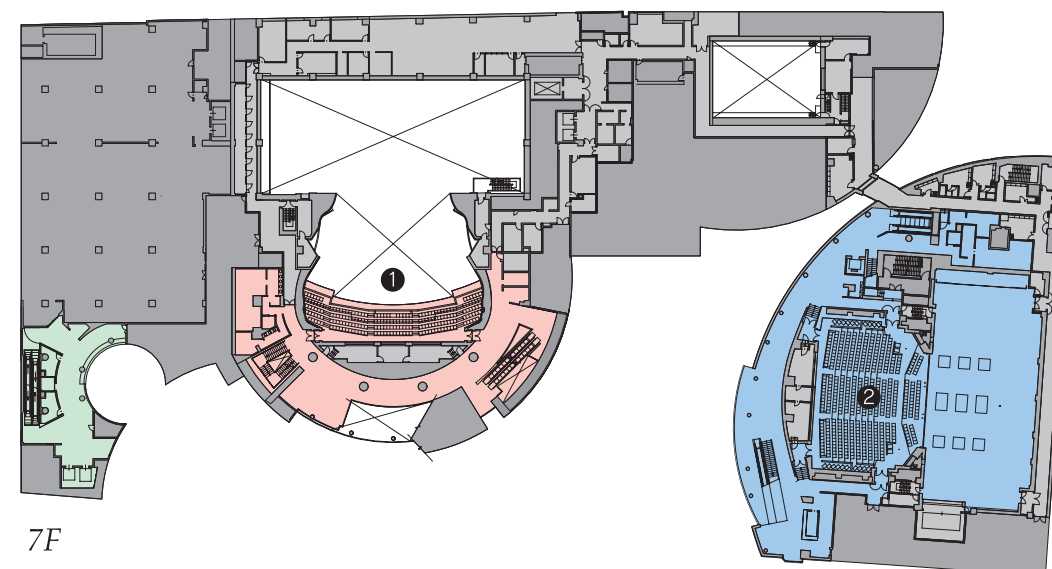

7F

- ①大ホール HALL
- ②中劇場 THEATRE

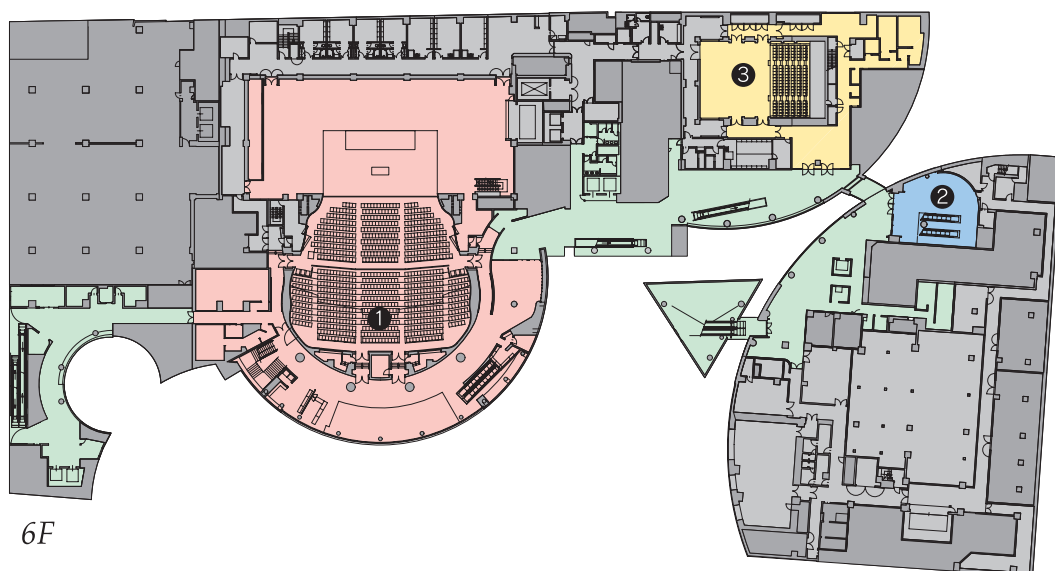

6F

- ①大ホール HALL
- ②中劇場 THEATRE
- ③小劇場 PLAYHOUSE

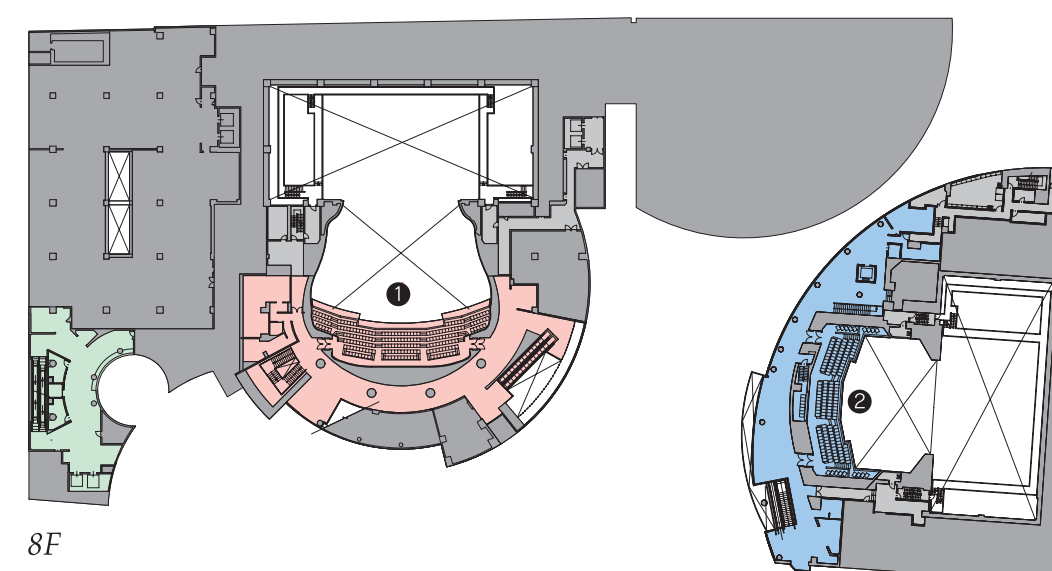

8F

- ①大ホール HALL
- ②中劇場 THEATRE

施設概要

大ホール Hall

■形式 プロセニウム型多機能ホール Proscenium Style Multi-purpose Theatre

■客席		■Seating area	
座席数	1,269 席	number of seats:	1,269
1 階席	863 席	ground floor:	863
	(内、車椅子席7席)	(incl.7 wheelchair seating)	
2 階席	202 席	first balcony:	202
3 階席	204 席	second balcony:	204
本花道使用時	1,155 席	1,155 seats with traditional hanamichi	
脇花道使用時	1,235 席	1,235 seats with side hanamichi	
前舞台使用時	1,123 席	1,123 seats with fore-stage	
最大視距離	約 24.5m	maximum distance from stage:	24.5m
■舞台開口		■Proscenium Opening	
幅	18.0m	width	18.0m
高さ	9.0m	height	9.0m
■舞台		■Stage	
全幅	約 38m	width (total):	38m
奥行	15.3m (舞台前端～ホリゾント幕)	depth (stage front to cyclorama):	15.3m
	14.2m (緞帳～ホリゾント幕)	(house curtain to cyclorama):	14.2m
すのこ高	27m	height of gridiron:	27m
舞台階	6 階	stage level:	6F
■楽屋		■Dressing Rooms	
楽屋室数	11 室	number of dressing rooms:	11

■舞台設備		■Stage Facilities	
舞台機構	舞台機械	stage machinery	stage machinery
大迫り1基、小迫り1基、オーケストラ迫り1基		lifts (1-large, 1-small, 1-orchestra pit)	
バトン	31 本	rigging pipe:	31
フライブリッジ	3 基	fly bridge:	3
音響反射板		concert shell	
舞台照明電源容量	600KVA	electrical capacity (stage lighting):	600KVA
舞台照明調光器台数	3KW-282 台, 4KW-68 台, 6KW-54 台	dimmer:	3KW-282, 4KW-68, 6KW-54
音響制御卓	フルデジタルミキシングコンソール	sound mixing console:	full digital mixing console

■搬入		■Loading	
搬入ヤード	地下1階	loading level:	B1F
搬入エレベーター		freight elevator	
カゴ内径 size	W5.4m × D2.5m × H2.9m		
積載荷重 capacity	4,500Kg		

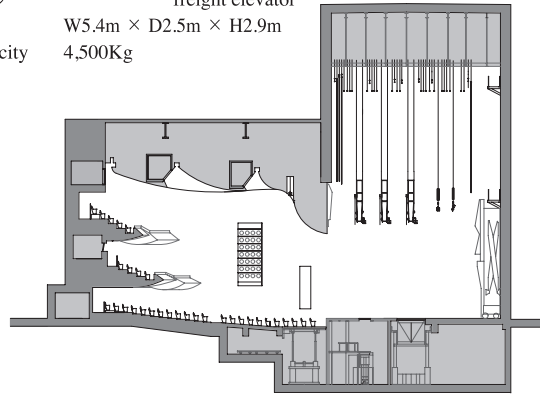

中劇場 Theatre

■形式 プロセニウム型演劇劇場 Proscenium Style Theatre

■客席		■Seating Area	
座席数	700 席	number of seats:	700
1 階席	530 席	ground floor:	530
	(内、車椅子席4席)	(incl.4 wheelchair seating)	
2 階席	170 席	first balcony:	170
前舞台使用時	639 席	639 seats with fore-stage	
最大視距離	約 18.5m	maximum distance from stage:	18.5m
■舞台開口		■Proscenium Opening	
幅	15.0m	width:	15.0m
高さ	8.1m	height:	8.1m
■舞台		■Stage	
全幅	約 34m	width (total):	34m
奥行	15.1m (舞台前端～ホリゾント幕)	depth (stage front to cyclorama):	15.1m
すのこ高	18.5m	height of gridiron:	18.5m
舞台階	7 階	stage level:	7F
■楽屋		■Dressing Rooms	
楽屋室数	7 室	number of dressing rooms:	7

■舞台設備		■Stage Facilities	
舞台機構	舞台機械	stage machinery	stage machinery
前舞台迫り1基		fore-stage lift: 1	
舞台切穴9箇所、移動式小迫り2基		trap: 9, movable lift: 2	
バトン	32 本	rigging pipe:	32
フライブリッジ	3 基	fly bridge:	3
舞台照明電源容量	750KVA	electrical capacity (stage lighting):	750KVA
舞台照明調光器台数	3KW-500 台, 6KW-75 台	dimmer:	3KW-500, 6KW-75
音響制御卓	フルデジタルミキシングコンソール	sound mixing console:	full digital mixing console

■搬入		■Loading	
搬入ヤード	地下1階	loading level:	B1F
搬入エレベーター		freight elevator	
カゴ内径 size	W6.0m × D2.6m × H2.9m		
積載荷重 capacity	4,500kg		

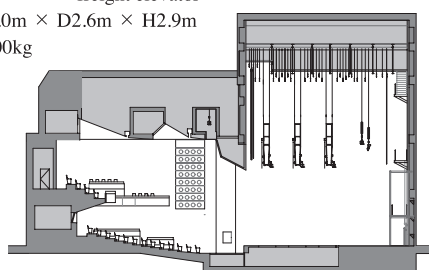

小劇場 Play House

■形式 平土間型演劇劇場 Flat Floor Theatre

■劇場		■Space	
座席数	96席～216席(内、移動観覧席96席)	number of seats:	96～216
		(incl. 96 roll-back seats)	
面積	180m ²	floor area:	180sq.m
幅	11m	width	11m
奥行	17m	depth	17m
高さ	7.5m(バトン下まで)	height:	7.5m (rigging pipe height)
劇場階	6 階	theatre level:	6F
■楽屋		■Dressing Rooms	
楽屋室数	3 室	number of dressing rooms:	3
■舞台設備		■Stage Facilities	
道具バトン	11 本	rigging pipe:	11
舞台照明電源容量	300KVA	electrical capacity (stage lighting):	300KVA
舞台照明調光器台数	3KW-180 台	dimmer:	3KW-180
音響制御卓	アナログコンソール	sound mixing console:	analogue mixing console

■搬入		■Loading	
搬入ヤード	地下1階	loading level:	B1F
搬入エレベーター		freight elevator	
カゴ内径	W2.5m × D3.6m × H2.3m	size:	W2.5m × D3.6m × H2.3m
積載荷重	5,050Kg	capacity:	5,050Kg

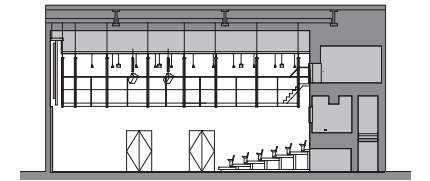

北九州芸術劇場施設概要 Kitakyushu Performing Arts Center

■構成施設		■Facilities	
大ホール、中劇場、小劇場(朝日記念シアター)、芸術文化情報センター(プレイガイド・インフォメーション、アートライブラリー、市民ギャラリー)		HALL, THEATRE, PLAYHOUSE (Asahi Kinen Theatre), Art Exploration Center (Box Office/Information, Art Library, Exhibition Space)	
■延床面積		■Total Floor Area	
約18,000m ² (北九州芸術劇場部分)		18,000sq.m (Kitakyushu Performing Arts Center)	
■建物規模		■Building Information	
地下2階、地上16階(リバーウォーク北九州全体)		16 floors above ground, 2 floors below ground (River Walk Kitakyushu)	
■構造		■Structure	
S造、SRC造		S+SRC	
■運営		■Administration	
(財)北九州市芸術文化振興財団		Kitakyushu City Foundation for Promoting Arts and Culture	
■設計監理		■Design and Planning	
株式会社日本設計		Nihonsekkei, Inc.	
■施工		■Construction	
前田建設工業株式会社		Maeda Corporation	

リバーウォーク北九州 概要 River Walk Kitakyushu

文化施設(北九州芸術劇場、北九州市立美術館分館)、商業施設、シネマコンプレックス、業務施設
Cultural Facility (Kitakyushu Performing Arts Center, Kitakyushu Municipal Museum of Art, River Walk Gallery), Shops, Cinema complex, Business offices

